

WPL9060

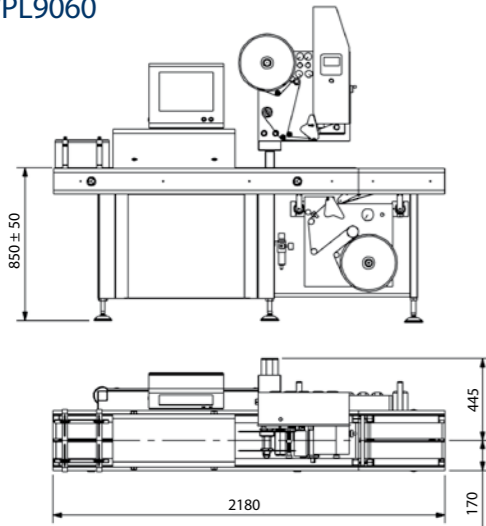

WPL9100

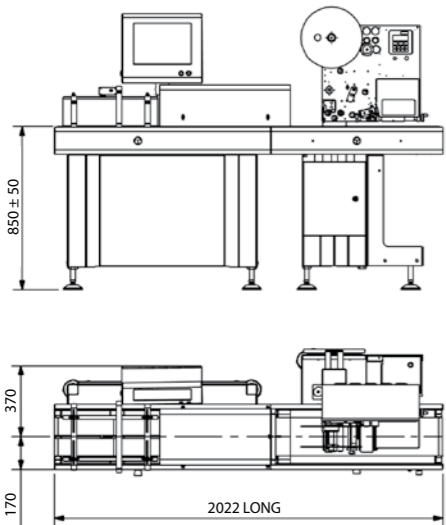

WPL9160

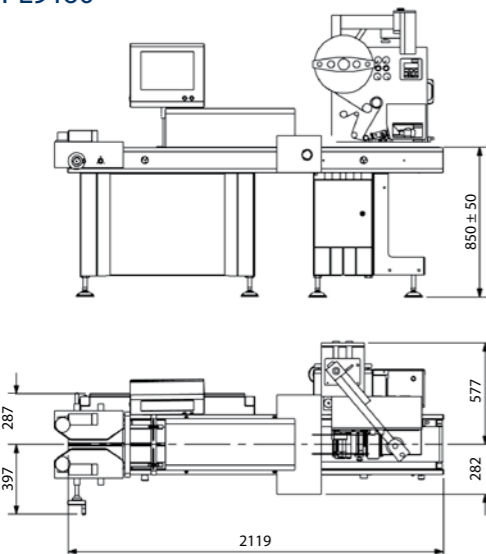

Technische Informationen

Strombedarf: 110/230V +/-10%, 50-60Hz, 1 Phase

Druckluft: 100 l/min bei 6 bar

Packungsgrößen:

(mm)	Länge	Breite	Höhe
Min.	80	60	6
Max.	350	240	150

Gewichtsbereiche:

Metrisch	40 g bis 4,6 kg x 2 g Inkremente
Britisch	0,20 lb bis 10 lb x 0,01 lb Inkremente

Verbesserte, doppelte metrische Bereiche:

20 g bis 1,5 kg x 1 g/1,5 kg bis 4,6 kg x 2 g, 40 g bis 5,5 kg x 2 g
Genauigkeit gemäß OIML-Klasse III(1),Y(a)

Optionen

Integrierte, automatische Doppelbandzufuhr

Preisumschaltung bzw. Etikettierbetrieb durch Gewichtsbereiche gesteuert

Mehrebenen-Summierung von Menge, Gewicht und Preis

Auf Wunsch vergrößerte Packungshöhe

Auf Wunsch vergrößerte Gewichtsbereiche

Zusätzliche Etikettierköpfe

Maschinen von Marel sind CE-zertifiziert.

Preisauszeichner der Serie 9000 können als Einzelmaschine betrieben werden oder in eine Reihe von manuellen oder automatischen Produktionslinien integriert werden.

Zu weiteren Informationen siehe: www.marel.com



Touchscreens erleichtern Änderungen am laufenden System sowie die Kontrolle von Datum, Preis und Rückverfolgbarkeit, bevor der nächste Produktlauf stattfindet. Das alleine kann bis zu 5 Minuten pro Produktwechsel einsparen.

Compatible with Innova
– Intelligent production control system

WPL9000-Serie

Präzisions-Preisauszeichner



Preisauszeichner der Serie 9000. Wir meinen, wir haben an alles gedacht.

Unsere Preisauszeichner der Serie 9000 stehen für eine neue Generation zuverlässiger, genauer, bedienerfreundlicher und zeitsparender Preisauszeichner, die für einen langen unterbrechungsfreien Betrieb ausgelegt sind. Neueste Technik sowie erstklassiges Design sorgen bei diesen Geräten für hervorragende Leistung zu wettbewerbsfähigen Preisen. Alle Waagen in dieser Baureihe sind für einen großen Anwendungsbereich und verschiedene Branchen konzipiert und können alle gängigen Packungsgrößen mit bis zu 160 Pack./min verarbeiten.

	Geschw. 60/min	Geschw. 100/min	Geschw. 160/min	Touch-screen	Bitmap-Fonts	Mehrsprachig	Einrichtungs-assistent	Etikett-Bearbeitung	Digitales Wiegen	Datenerfassung im System	Mehrfach-etikettierung	Obenauf-etikettierung	Dreiseiten-etikettierung	Boden-etikettierung	Etiketten-rotation	Thermo-transferdruck	Seiten-etikettierung	Barcode-Überprüfung	Packungs-zentrierer	Kontrollwaagen-zulassung	Produkt-auswahl	Aufgaben-steuerung	Modulare Konzeption	Online-Ferndiagnose	INNOVA-kompatibel	
WPL9060	✓			✓	✓	✓	✓	✓	✓	✓	✓	✓	✓	✓	✓	✓	✓	✓	✓	✓	✓	✓	✓	✓	✓	✓
WPL9100	✓	✓		✓	✓	✓	✓	✓	✓	✓	✓	✓	✓	✓	✓	✓	✓	✓	✓	✓	✓	✓	✓	✓	✓	✓
WPL9160	✓	✓	✓	✓	✓	✓	✓	✓	✓	✓	✓	✓		✓	Handbuch		✓	✓	✓	✓	✓	✓	✓	✓	✓	✓

Wichtigste Merkmale und Vorteile

- Kompletter Zugang zu allen Systemfunktionen während des Betriebs.**
 Die Waage muss zum Einrichten des nächsten Etiketts oder Vorbereiten eines neuen Produkts nicht angehalten werden. Das spart viel Zeit zwischen Etikettwechseln.
- In allen Menüs stehen Einrichtungsassistenten zur Verfügung.**
 Die Assistenten leiten den Bediener durch die Einrichtung der Waage und der Etiketten, sodass beim Konfigurieren die einzelnen Schritte nicht erlernt werden müssen. Das ist einfacher und erfordert weniger Schulung.
- Mehrsprachiger Betrieb.** Mit dem Sprachmodul kann die Waage mit einer Anzahl verschiedener Sprachen betrieben werden.
 Jeder Bediener hat einen passwortgeschützten Favoritenordner, der schnellen und einfachen Zugang zu seinen eigenen häufig benutzten Menüs bietet.
 Alle Änderungen werden aufgezeichnet und dem jeweiligen Benutzer zugeordnet.
- Einfache Etikettbearbeitung.** Was Sie auf dem Bildschirm sehen, drucken Sie auch auf dem Etikett aus. Das Hintergrundbild des Etiketts kann auf dem WPL gespeichert werden. Mit einer Drag-&-Drop-Funktion auf dem Touchscreen lassen sich die Druckposition auf dem Etikett und die Etikettposition auf der Packung steuern.
- Touchscreen-Bedienung.** Die Assistenten leiten den Bediener durch die Einrichtung der Waage und der Etiketten, sodass beim Konfigurieren die einzelnen Schritte nicht erlernt werden müssen. Das ist einfacher und erfordert weniger Schulung.
- Digitale Wiegegenauigkeit, Präzision und Zuverlässigkeit.**
- Datenerfassung im System.**
 Dateien können mithilfe des Windows Explorer an den und von dem WPL übertragen werden.
 Alle Daten werden in einer SQL-Datenbank erfasst, und Packungs-/Etikettinformationen werden mit Datum und Uhrzeit versehen und dann gespeichert.
 Das ermöglicht eine sehr gute Systemintegration.
- Intelligente Produktionssteuerung.** Die Serie 9000 kann in die neue herausragende Software Innova von Marel integriert werden. Mit ihr wird jeder Produktionsschritt in einem integrierten Softwaresystem gesteuert und verfolgt.



WPL9060

Präzises Wiegen und Etikettieren bei Geschwindigkeiten von bis zu 60 Packungen pro Minute und Packungslängen bis 350 mm. Ideal für große Packungen.



WPL9100

Präzises Wiegen und Etikettieren bei Geschwindigkeiten von bis zu 100 Packungen pro Minute und Packungslängen bis 350 mm. Perfekt geeignet für mittelgroße Packungen.



WPL9160

Präzises Wiegen und Etikettieren bei Geschwindigkeiten von bis zu 160 Packungen pro Minute und Packungslängen bis 200 mm. Perfekt geeignet für Käse-Vakuumverpackungen.

